

Vorsatz

14-
810.002



<https://www.eao.com/component/14-810.002/de/v...>

Ihr Produkt:



14-810.002 Vorsatz

FRONT

| | |
|------------------------------|------------|
| Frontabmessung: | Ø 29 mm |
| Frontform: | rund |
| Frontrahmen Farbe: | Schwarz |
| Frontrahmen Material: | Kunststoff |

MONTAGE

| | |
|---------------------|----------------|
| Bauform: | erhaben |
| Montage-Typ: | Paneel-Montage |

ELEKTRISCHE KENNWERTE

| | |
|--------------------------|---------------|
| Betriebsspannung: | 24 V DC ±10 % |
| Betriebsstrom: | 25 mA |

MECHANISCHE KENNWERTE

| | |
|--------------------------|---------------------------------|
| Anschluss: | Steckanschluss, 2,8 x 0,5 mm |
| Anzugsdrehmoment: | Befestigungsmutter max. 0,25 Nm |
| Gewicht: | 0.009 kg |

AKUSTISCHE KENNWERTE

| | |
|---------------------|-----------------------------------|
| Tonfrequenz: | Ca. 3,2 kHz nur Dauertonbetrieb |
| Schalldruck: | 95 db (A) ±8 dB bei 0,1 m Abstand |

UMGEBUNGSBEDINGUNGEN

| | |
|---------------------------|---------------------------|
| IP-Frontschutzart: | IP65, gemäss DIN EN 60529 |
| Einsatztemperatur: | - 25 °C ... + 55 °C |
| Lagertemperatur: | - 40 °C ... + 85 °C |

ZERTIFIKATE

| | |
|-----------------------|---|
| Approbationen: | CQC, EMC |
| Konformitäten: | CE, UKCA, 2011 / 65 / EC (RoHS), 2014 / 35 / EU (LVD) |
| REACH: | REACH konform |
| RoHS: | RoHS konform |

WEITERE

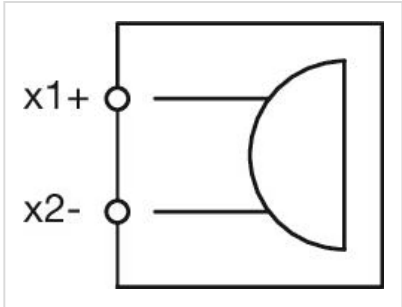
| | |
|----------------------------|--|
| Kurzbeschreibung: | Vorsatz, Ø 29 mm, rund, Schwarz, Kunststoff, Steckanschluss, 2,8 x 0,5 mm, IP65, gemäss DIN EN 60529 |
| Hinweise: | Verwendbar für die PCB-Anwendung mit Adapter |
| Schallgeber System: | Piezoscheibe |
| Schaltschemas: |  |

Einbauöffnungen:

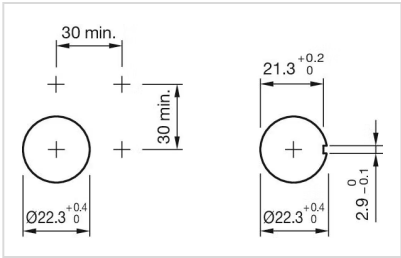
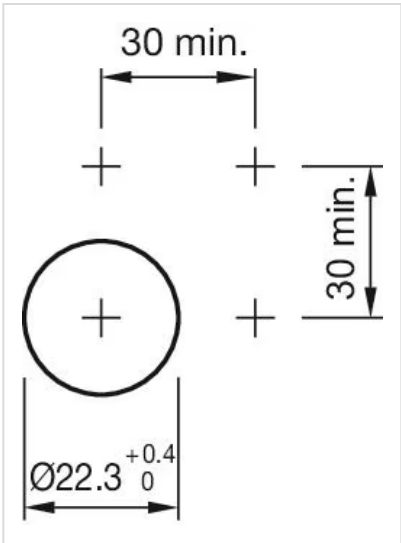

Abmessungen:

