

# Vorsatz

61-  
4110.0



<https://www.eao.com/component/61-4110.0/de/vo...>

Ihr Produkt:

---



## 61-4110.0 Vorsatz

### MONTAGE

**Montage-Typ:** Paneel-Montage

### BEDIEN-/ANZEIGETEIL

**Drehgriff Material:** Kunststoff

**Drehgriff Form:** kurz

### MECHANISCHE KENNWERTE

**Schaltfunktion:** Ruhe - Impuls

**Schaltstufen:** 2 Stellungen

**Schaltwinkel:** 42° rechts

**Mechanische Lebensdauer:** Nach DIN/IEC 60512-5-6 und EN/IEC 60947-5-1, 100 000 Schaltzyklen

**Betätigungskraft:** 0,025...0,1 Nm Sprungschaltelement, 0,4 ... 0,16 Nm Tastschaltelement

**Betätigungsweg:** ca. 42°

**Anzugsdrehmoment:** Max. 0,5 Nm

**Gewicht:** 0.005 kg

### UMGEBUNGSBEDINGUNGEN

**IP-Schutzart:** IP40 rückseitig, nach EN IEC 60529, IP67 frontseitig, nach EN IEC 60529

**Einsatztemperatur:** - 25 °C ... + 55 °C

**Lagertemperatur:** - 40 °C ... + 85 °C

### ZERTIFIKATE

**REACH:** REACH konform

**RoHS:** RoHS konform

**WEITERE**

**Kurzbeschreibung:** Vorsatz, optional ausleuchtbar, kurz, Ruhe - Impuls

**Gehäuse Material:** Kunststoff, gemäss UL 94 V0, selbstlöschend

**Produkteigenschaften:** Ausleuchtbar

**Schaltstellungen:**

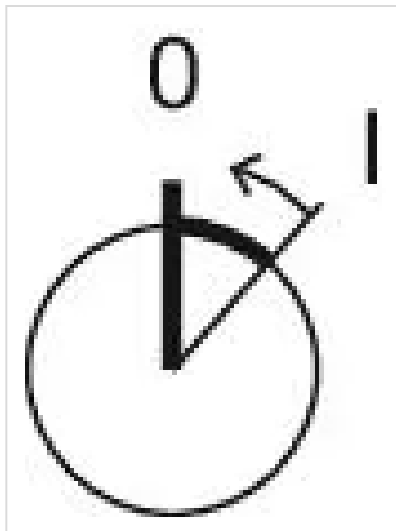

**Schaltschemas:**

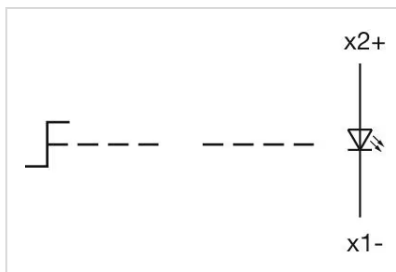

**Einbauöffnungen:**

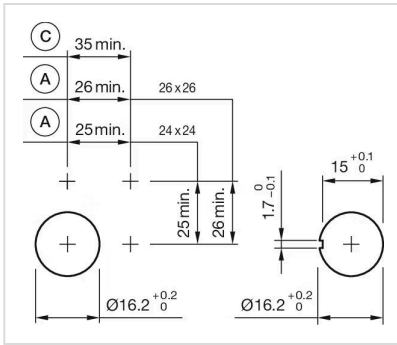

A = Löt-/Steckanschluss 2,8 mm x 0,5 mm  
 C = Schraubanschluss

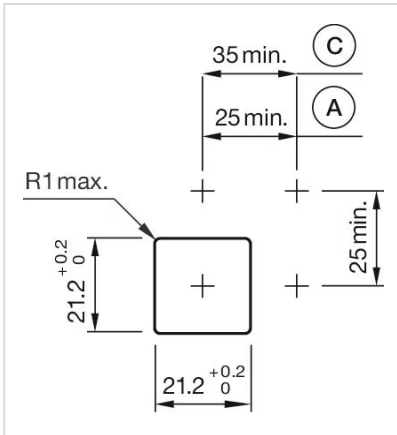

A = Löt-/Steckanschluss 2,8 mm x 0,5 mm  
 C = Schraubanschluss

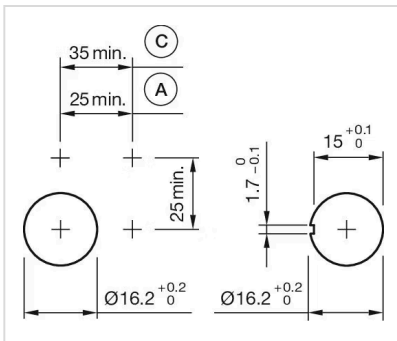

A = Löt-/Steckanschluss 2,8 mm x 0,5 mm  
 C = Schraubanschluss

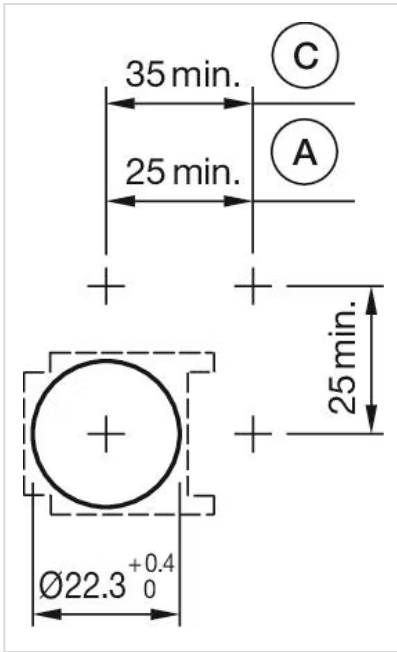

A = Löt-/Steckanschluss 2,8 mm x 0,5 mm  
C = Schraubanschluss

**Abmessungen:**

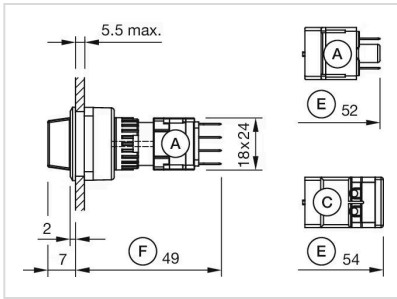

A = Steckanschluss 2,8 mm x 0,5 mm  
 C = Schraubanschluss  
 E = Tastschaltelement  
 F = Sprungschaltelement

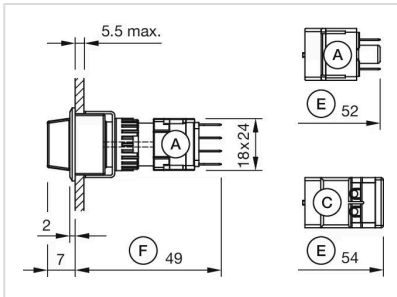

A = Steckanschluss 2,8 mm x 0,5 mm  
 C = Schraubanschluss  
 E = Tastschaltelement  
 F = Sprungschaltelement

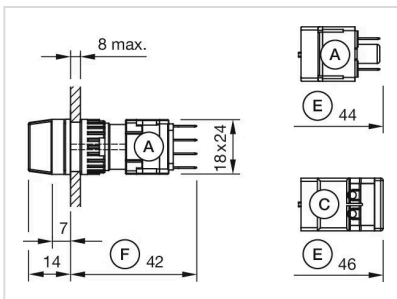

A = Steckanschluss 2,8 mm x 0,5 mm  
 C = Schraubanschluss  
 E = Tastschaltelement  
 F = Sprungschaltelement

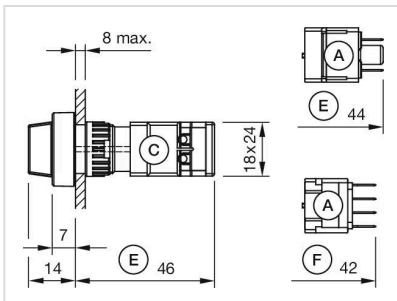

A = Steckanschluss 2,8 mm x 0,5 mm  
 C = Schraubanschluss  
 E = Tastschaltelement  
 F = Sprungschaltelement