

Vorsatz

704.101.110KN



<https://www.eao.com/component/704.101.110KN/d...>

Ihr Produkt:



704.101.110KN Vorsatz

FRONT

Frontabmessung:	Ø 35 mm
Frontform:	rund
Frontrahmen Farbe:	Schwarz
Frontrahmen Material:	Aluminium

MONTAGE

Bauform:	flach
Einbauöffnung:	Ø 30,5 mm
Montage-Typ:	Paneel-Montage

BEDIEN-/ANZEIGETEIL

Drehgriff Farbe:	Schwarz
Drehgriff Balkenfarbe:	Schwarz
Drehgriff Material:	Kunststoff
Drehgriff Form:	lang

MECHANISCHE KENNWERTE

Gewicht:	0.041 kg
-----------------	----------

ZERTIFIKATE

REACH:	REACH konform
RoHS:	RoHS konform

WEITERE

Kurzbeschreibung:

Vorsatz, Ø 30,5 mm, Ø 35 mm, nicht ausleuchtbar, Schwarz, lang, rund, Schwarz, Aluminium, eloxiert

Hinweise:

Bei eloxierten Aluminiumteilen kann es aus produktionstechnischen Gründen zu Farbunterschieden kommen

max. Anzahl Schaltelemente:

1

Einbauöffnungen:

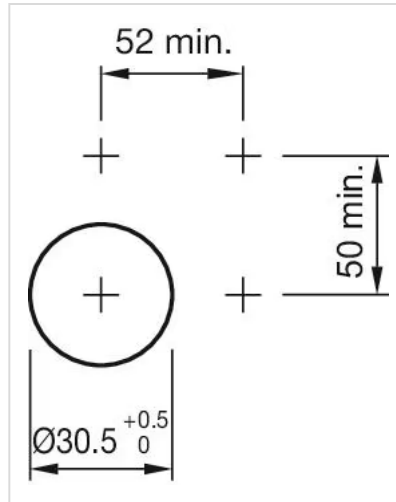

Abmessungen:

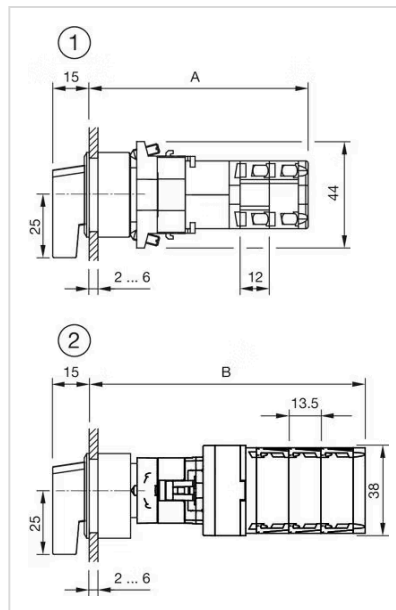

1 = Kraus & Naimer Schaltelement

A = (Anzahl Fluchten x 12) + 66,5 mm

2 = Santon Schaltelement

B = (Anzahl Fluchten x 13,5) + 65,5 mm