

# Vorsatz

71-  
631.0/D



<https://www.eao.com/component/71-631.0/D/de/v...>

Ihr Produkt:



## 71-631.0/D Vorsatz

### MONTAGE

**Montage-Typ:** Paneel-Montage

### ELEKTRISCHE KENNWERTE

**Schaltspannung und Schaltstrom:**

|   |         |         |
|---|---------|---------|
| Wechselstrom Gebrauchskategorie $\cos\phi$ 0,7 ... 0,8<br>gemäss EN IEC 60947-5-1 |         |         |
| Spannung  | 250 VAC |         |
| Strom   | 3 A     |         |
| Gleichstrom<br>gemäss EN IEC 60947-5-1  |         |         |
| Spannung  | 24 VDC  | 250 VDC |
| Strom   | 3 A     | 0,5 A   |

**Stossspannungsfestigkeit:** 2500 VAC, 50 Hz, 1 Minute, gemäss DIN / IEC 60512-2 zwischen allen Anschlüssen und Erde

**Empfohlene Minimalbetriebsdaten:**

|          |          |
|----------|----------|
| Spannung | 5 VAC/DC |
| Strom    | 10 mA    |

### MECHANISCHE KENNWERTE

**Schaltfunktion:** Impuls - Ruhe (a) - Impuls

**Schaltsystem Zusatztext:** Selbstreinigendes, doppelunterbrechendes Sprungschaltssystem, 1 Öffner und 1 Schliesser pro Schaltelement.

**Schaltstufen:** 3 Stellungen

**Schaltwinkel:** 42° links / 42° rechts

**Mechanische Lebensdauer:** 50 000 Schaltzyklen

**Anzugsdrehmoment:** Befestigungsmutter max. 0,5 Nm

**Gewicht:** 0.026 kg

### UMGEBUNGSBEDINGUNGEN

**IP-Schutzart:** IP65 frontseitig

|                           |   |
|---------------------------|---|
| <b>Einsatztemperatur:</b> | - 25 °C ... + 55 °C   |
| <b>Lagertemperatur:</b>   | - 40 °C ... + 85 °C   |
| <b>Schockfestigkeit:</b>  | Max. 500 m/s <sup>2</sup> Impulsbreite 11 ms, 3-Achsen (halbsinusförmig EN IEC 60068-2-27)    |
| <b>Schwingfestigkeit:</b> | Max. 100 m / s <sup>2</sup> von 10 Hz ... 500 Hz, (sinusförmig EN IEC 60068-2-6)              |
| <b>Klimafestigkeit:</b>   | Feuchte Wärme, konstant 56 Tage, + 40 °C/93 % relative Feuchtigkeit, gemäss EN IEC 60068-2-78 |

## ZERTIFIKATE

|                       |   |
|-----------------------|---|
| <b>Konformitäten:</b> | CE, UKCA, 2011 / 65 / EC (RoHS), 2014 / 35 / EU (LVD) |
| <b>REACH:</b>         | REACH konform   |
| <b>RoHS:</b>          | RoHS konform  |

## WEITERE

|                              |                                     |
|------------------------------|-------------------------------------|
| <b>Kurzbeschreibung:</b>     | Vorsatz, Impuls - Ruhe (a) - Impuls |
| <b>Gehäuse Material:</b>     | Kunststoff, nach UL 94 V0           |
| <b>Produkteigenschaften:</b> | Standardschloss: DOM 311            |
| <b>Hinweise:</b>             | Standardschloss: DOM 311            |
| <b>Schaltstellungen:</b>     |                                     |

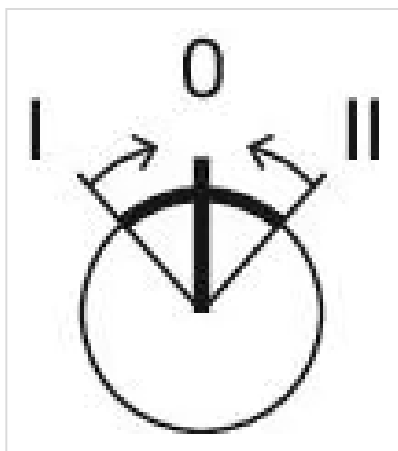

## Schaltschemas:



## Einbauöffnungen:

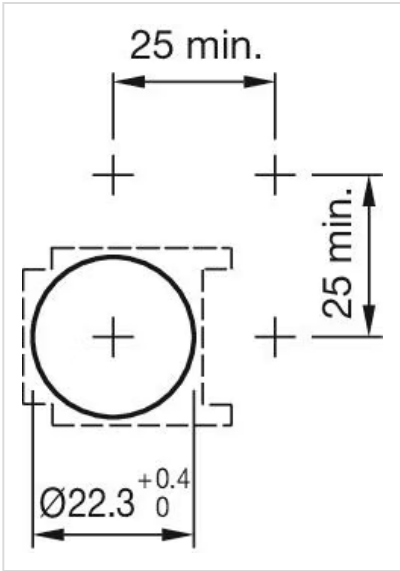
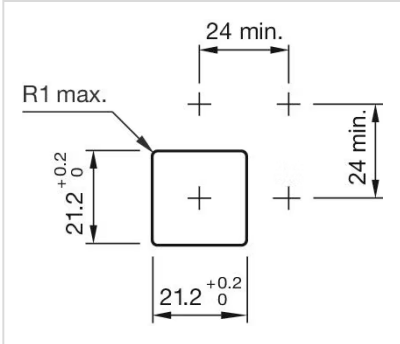
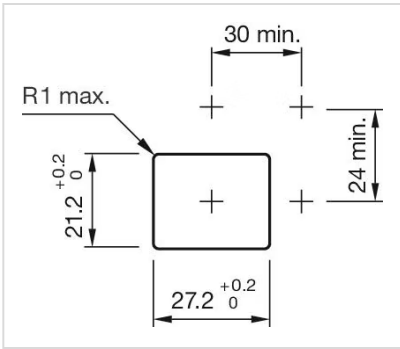

**Abmessungen:**

