

アクチュエーター

31-040.002



<https://www.eao.com/component/31-040.002/ja/a...>

お客様の製品:



31-040.002 アクチュエーター

製品範囲

製品タイプ: Not Recommended for new design

前面

フロント寸法: 24 mm x 18 mm

フロント形状: 長方形

フロントベゼル 色: 黒

フロントベゼル 材質: プラスチック

取付け

デザイン: レイズド

取付け穴: Ø 16 mm

取付けタイプ: パネル実装

機械的特性

端子: プラグイン端子, 2.8 x 0.5 mm

重量: 0.004 kg

認証

REACH: REACH compliant

RoHS: RoHS compliant

その他

簡単な説明:

アクチュエーター, \varnothing 16 mm, 24 mm x 18 mm, 長方形, 黒, プラスチック, プラグイン端子, 2.8 x 0.5 mm

内部寸法:

21,5 mm x 15,3 mm

ハウジング 色:

黒

ハウジング 材質:

プラスチック

配線図:

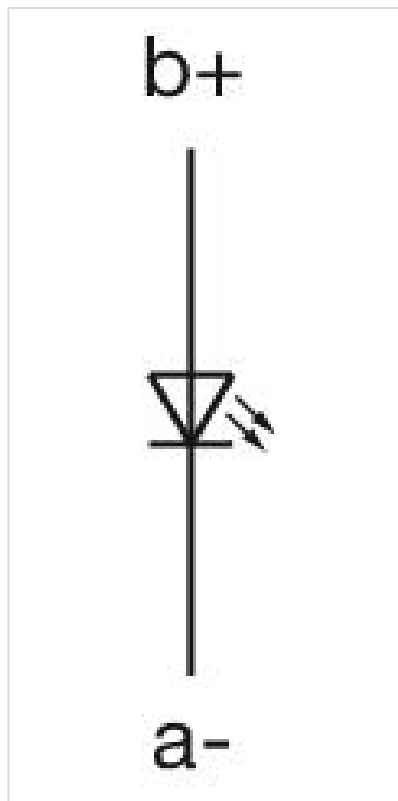

マウントカットアウト:

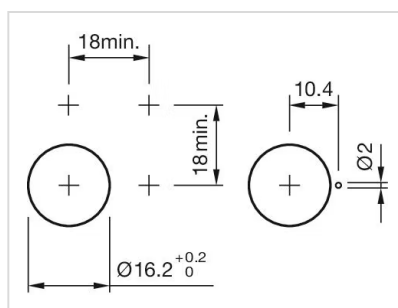

寸法図:

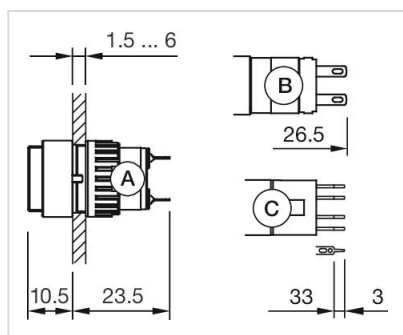

A = 半田端子

B = プラグイン端子 2.8 mm x 0.8 mm

C = ユニバーサル端子 2.0 mm x 0.5 mm