

アクチュエーター

31-801.002



<https://www.eao.com/component/31-801.002/ja/a...>

お客様の製品:



31-801.002 アクチュエーター

前面

フロント寸法:	24 mm x 18 mm
フロント形状:	長方形
フロントベゼル 色:	黒
フロントベゼル 材質:	プラスチック

取付け

デザイン:	レイズド
取付け穴:	Ø 16 mm
取付けタイプ:	パネル実装

電気的特性

スイッチング電圧とスイッチング電流:	Typ. 10 VDC ... 26 VDC, ≤ 20mA
定格電圧:	10 - 26 V DC

機械的特性

端子:	プラグイン端子, 2.8 x 0.5 mm
締め付けトルク:	フィキシングナット 最大 0.5 Nm
重量:	0.009 kg

音響特性

トーン周波数: 約 2.0 kHz
音圧: 88dB (A) ±8dB 距離0.1mにて

周辺条件

IP保護等級: IP40
使用温度: - 25 ° C ~ + 55 ° C
保存温度: - 40 ° C ... + 85 ° C

認証

認証: DNV
準拠: CE, UKCA, 2011 / 65 / EC (RoHS), 2014 / 35 / EU (LVD)
REACH: REACH compliant
RoHS: RoHS compliant

その他

簡単な説明: アクチュエーター, Ø 16 mm, 24 mm x 18 mm, 長方形, 黒, プラスチック, プラグイン端子, 2.8 x 0.5 mm
ハウジング 色: 黒
ハウジング 材質: プラスチック
製品属性: 詳細については、テクニカルデータをご覧ください。
ブザー方式: Electronic non-contacting buzzer with IC oscillator

配線図:

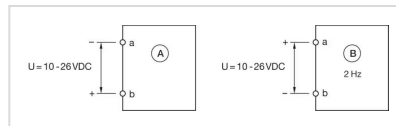

A = 連続音
B = 音程2Hz

マウントカットアウト:

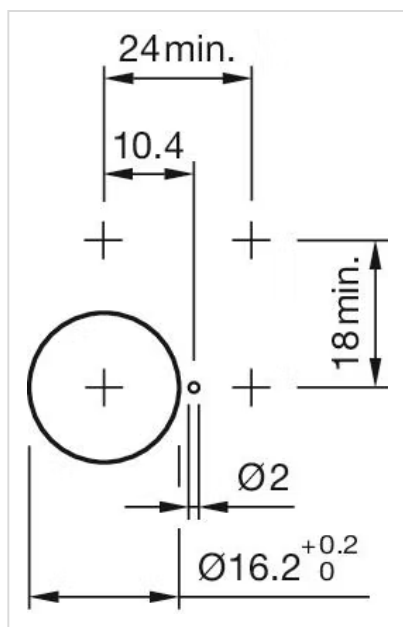

寸法図:

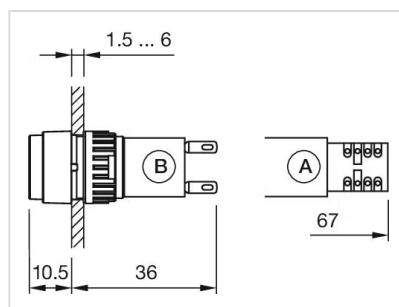

A = 半田端子

B = プラグイン端子 2.8 mm x 0.5 mm