

# アクチュエーター

51-050.002F



<https://www.eao.com/component/51-050.002F/ja/...>

お客様の製品:

---



## 51-050.002F アクチュエーター

### 取付け

デザイン:	フラッシュ
取付けタイプ:	パネル実装

### 電気的特性

スイッチング電圧とスイッチング電流:	42 VDCで100 mA
電気強度:	2500 VAC、50 Hz、1分間 全端子-アース間 IEC 61058-1、part 15に準拠

### 機械的特性

端子:	プラグイン端子, 2.8 x 0.5 mm
締め付けトルク:	フィキシングナット 最大 0.5 Nm
重量:	0.004 kg

### 周辺条件

IP前面保護等級:	IP65、DIN EN 60529に準拠
使用温度:	- 25 °C ~ + 55 °C、ブロックとして取り付け、熱が自由に逃げることを確認
保存温度:	- 40 °C ... + 85 °C
耐衝撃性:	10 ~ 500 Hz、振幅 1.5 mm p-p (IEC 60068-2-6に準拠)

### 認証

REACH:	REACH compliant
RoHS:	RoHS compliant

その他

簡単な説明:

アクチュエーター, プラグイン端子, 2.8 x 0.5 mm, IP65、DIN EN 60529に準拠

ハウジング色:

黒

配線図:

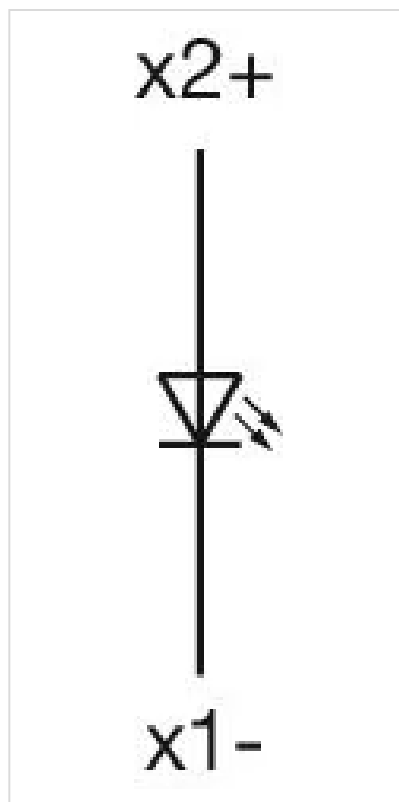

コンポーネント レイアウト:

A = 端子 (リア)

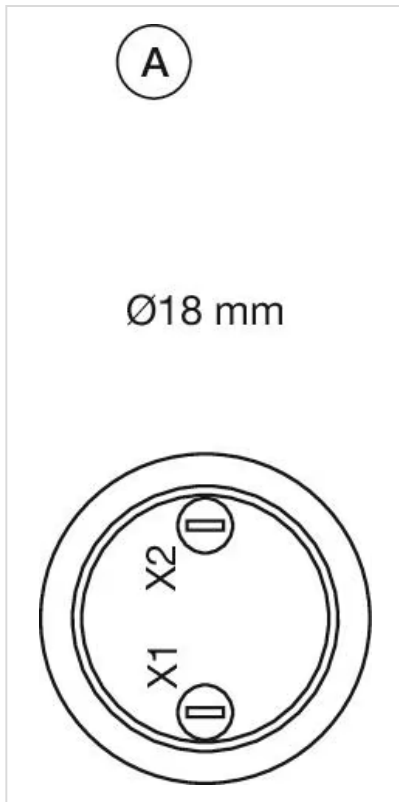

マウントカットアウト:

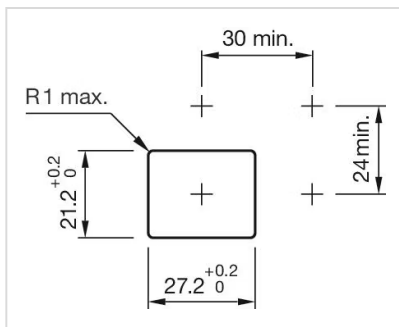
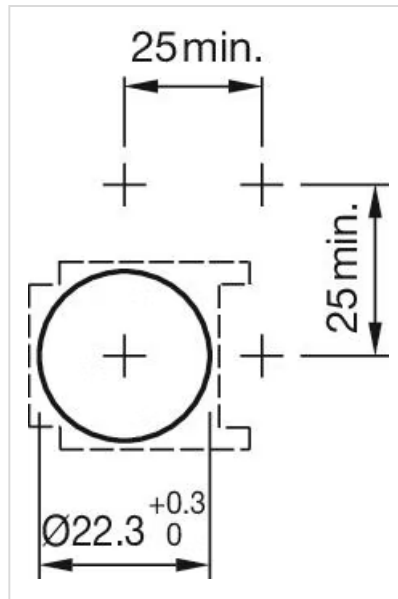
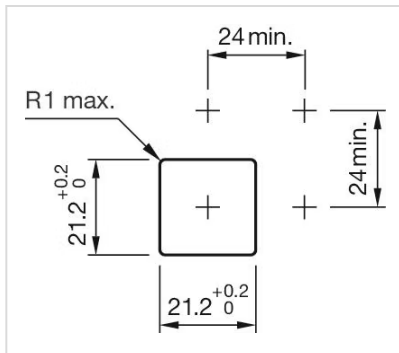

寸法図:

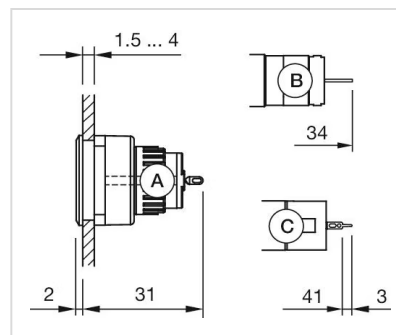

- A = 半田端子
- B = プラグイン端子  $2.8 \text{ mm} \times 0.5 \text{ mm}$
- C = ユニバーサル端子  $2.0 \text{ mm} \times 0.5 \text{ mm}$