

# 操作器

31-  
810.005



<https://www.eao.com/component/31-810.005/zh/a...>

您的产品:

---



## 31-810.005 操作器

### 正面

正面尺寸:	24 mm x 18 mm
正面形式:	矩形
前挡圈颜色:	黑色
前挡圈材质:	塑料

### 安装

设计:	凸起的
安装开孔:	Ø 16 mm
安装类型:	面板安装

### 电气特性

开关电压和电流:	Typ. 10 VAC ... 55 VAC, 25 mA Typ. 10 VDC ... 75 VDC, 15 mA
工作电压:	10 - 55 V AC

### 机械特性

端子:	焊接端子
拧紧力矩:	固定 最大 0.5 Nm
重量:	0.011 kg

### 声学特性

音频: ca. 2.0 kHz  
声压: 88 dB (A) ±8 dB 0.1 m处

### 环境条件

IP保护: IP40  
工作温度: - 25 °C ... + 55 °C  
储存温度: - 40 °C ... + 85 °C

### 证书

标准认证: DNV  
符合标准: CE, UKCA, 2011 / 65 / EC (RoHS), 2014 / 35 / EU (LVD)  
**REACH:** REACH compliant  
**RoHS:** RoHS compliant

### 其他

简述: 操作器, Ø 16 mm, 24 mm x 18 mm, 矩形, 黑色, 塑料, 焊接端子  
外壳颜色: 黑色  
外壳材质: 塑料  
产品属性: 更多信息, 请参见技术参数  
蜂鸣器系统: 带IC振荡器的电子非接触蜂鸣器  
接线图:

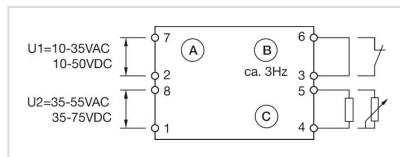

A = 电源  
B = 持续声调 (打开时) / 音节 (关闭时)  
C = 音量控制

安装开孔:

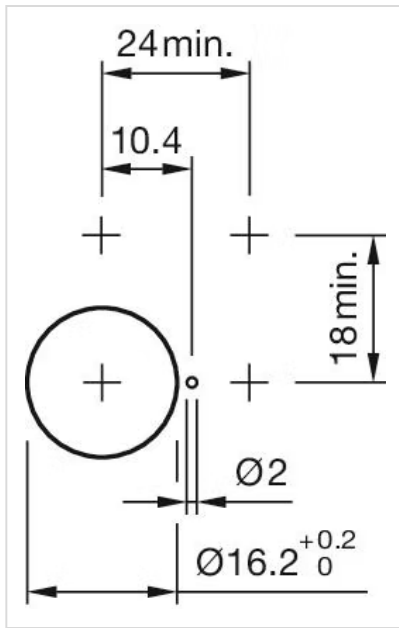

外形尺寸:

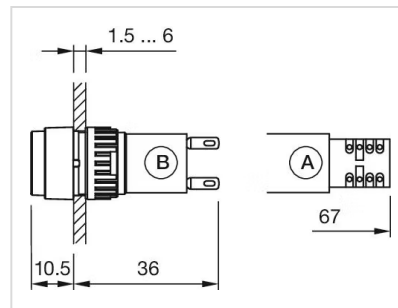

A = 焊接端子  
B = 插入式端子 2.8 mm x 0.5 mm