

附件

45-
450.1801

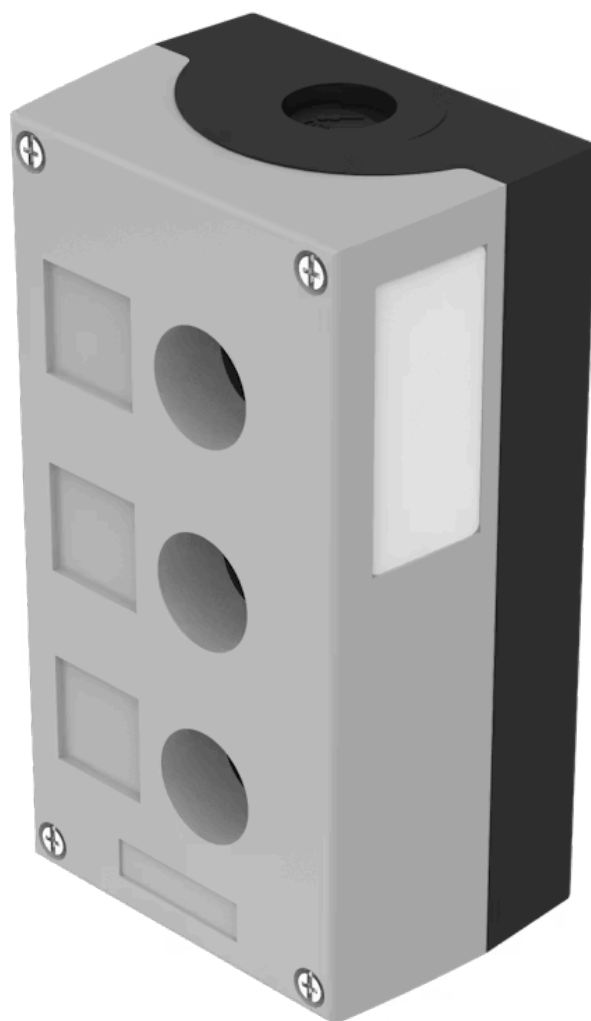

<https://www.eao.com/component/45-450.1801/zh/...>

您的产品:



45-450.1801 附件

正面

颜色: 灰色

电气特性

正向电压:

机械特性

重量: 0.364 kg

环境条件

IP保护: IP66 , IP67 , IP69K

其他

简述: 附件, 154 mm x 85 mm x 64 mm, 塑料, 灰色

标题附件: 附件

尺寸: 154 mm x 85 mm x 64 mm

材质: 塑料

产品属性: 3个 ϕ 22.3mm安装孔, 顶部和底部1×M20

安装开孔:

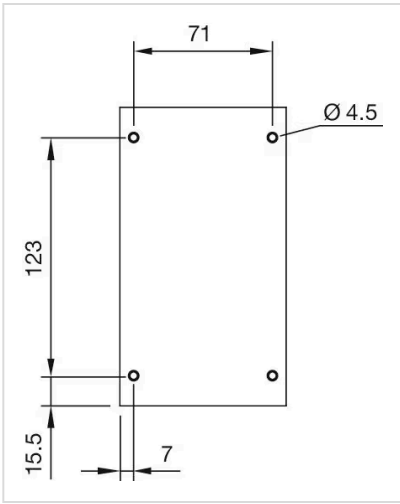

外形尺寸:

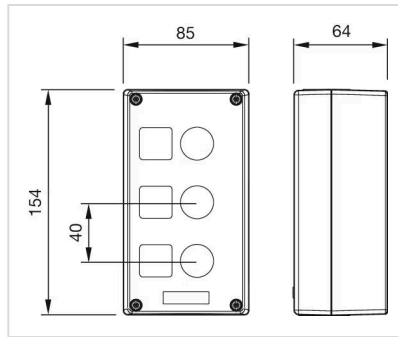

对于 Part No. 45-450.1801